

ニュートベンチ

施工要領

- ①施工図のようにクラッシュランをてん圧し、捨てコンクリートを打設しておきます。
- ②コンクリート製脚の頭頂部にあるくぼみにステンレス製取付金具を皿ビス(M8)でしっかり固定します。(このときプラスドライバービットは3番規格を使用してください)
キャンテの鋼製の脚は座板裏側から取り付けておきます。取り付け方は④と同じです。
脚から座板を出す寸法によって取り付け向きが異なりますので注意してください。(施工図参照)
- ③捨てコンクリートの上に脚を立て、座板を脚の上に乗せます。
- ④付属のボルトにスプリングワッシャー、ワッシャーの順に通し、取付金具の穴を通し座板に内蔵されているナットにねじ込み、座板と脚をしっかりと連結固定します。
- ⑤脚がまっすぐに立ち、座板が水平になるように調整し、基礎コンクリートを打設します。
- ⑥施工図どおりに埋め戻します。(座板と脚の隙間が気になるときは、シリコンシーリング材等で埋めてください。)

トツテ

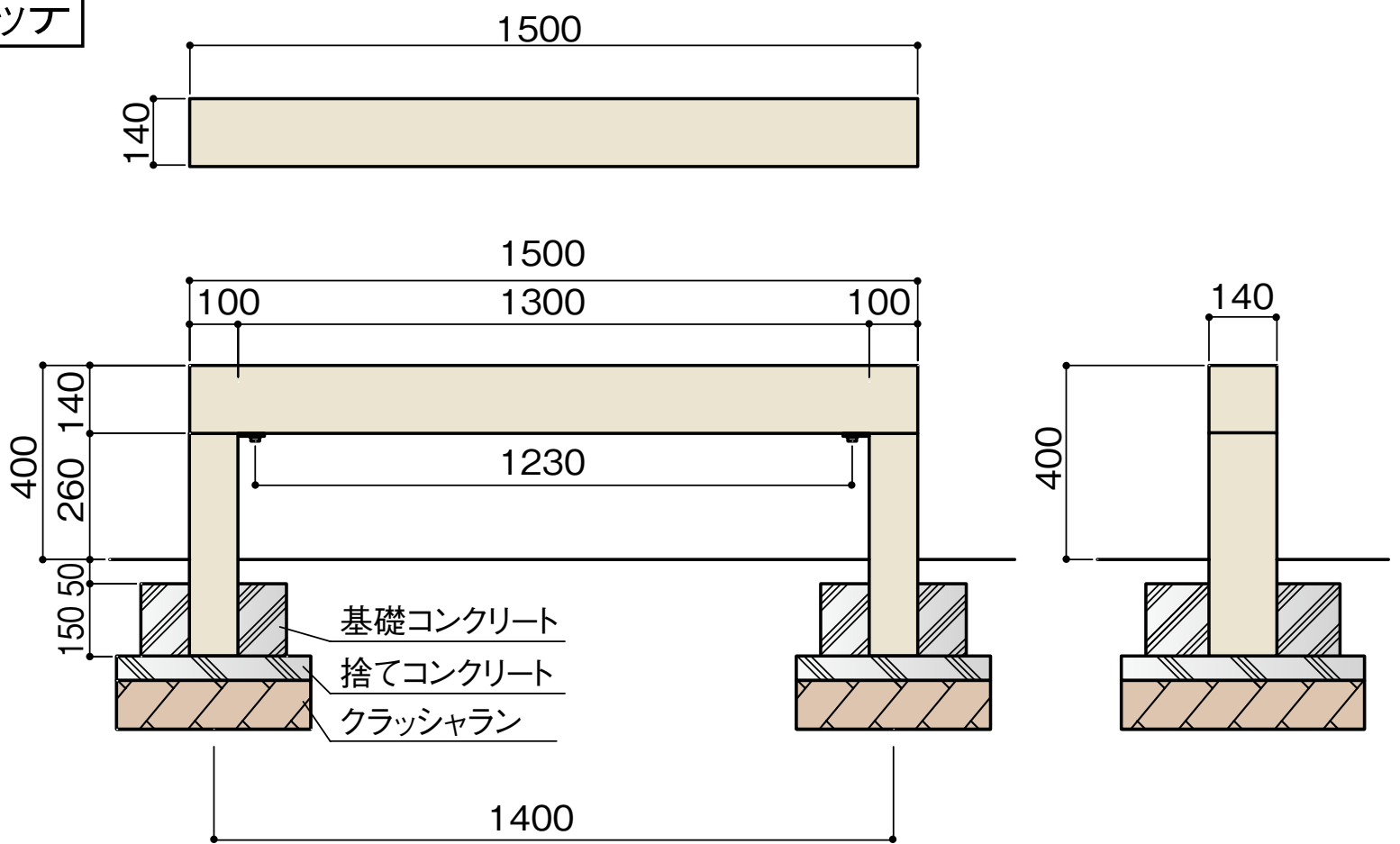

キャンテ (脚から座板を300mm出すとき)

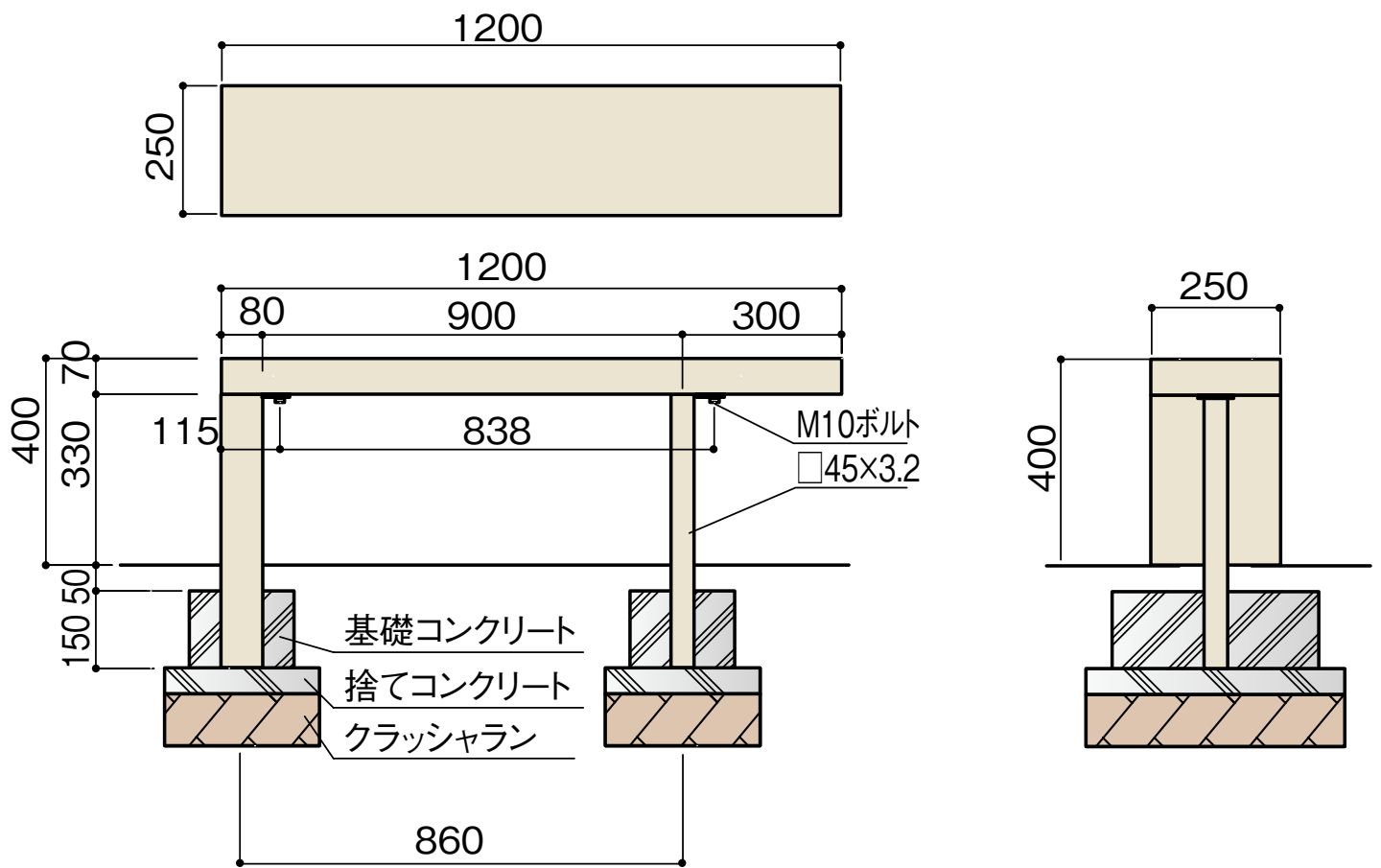

キャンテ (脚から座板を195mm出すとき)

